

Technische Daten / Dane techniczne		VZG 65 - 5 A
Tisch / Stół		
Aufspannfläche / Powierzchnia robocza stołu	mm	8 KT 600 (Ø 680)
T - Nuten / Rowki mocujące	mm	5 x 14 H7 x 100
Abstand Spindelnase - Tisch / Odstęp czopa wrzeciona - powierzchnia stołu	mm	150 - 610
Verfahrwege / Przesuwany robocze		
X - Achse / Oś X	mm	620
Y - Achse / Oś Y	mm	520
Z - Achse / Oś Z	mm	460
C - Achse / Oś C	°	360
B - Achse / Oś B	°	+ 50 / - 110
Spindel / Wrzeciono		
Drehzahl / Zakres obrotów	U/min	12.000
Drehzahl (Option) / Zakres obrotów (opcja)	U/min	15.000
Verfahrgeschwindigkeiten / Posuw		
Eilgang in Achsen X / Y / Z / Szybki posuw Oś X / Y / Z	m/min	36
Drehzahl max. B / C - Achse / Zakres obrotów Oś B / C	U/min	25
Beschleunigung in Achsen X / Y / Z / Szybki posuw Oś X / Y / Z	m/s ²	6,5
Werkzeugwechsler / Magazynek narzędzi		
Werkzeugzahl / Ilość pozycji		32
Motore / Napęd		
Spindelmotor / Wrzeciono główne	kW	10,0 / 17,5
Anschlusswert / Całkowity pobór mocy	kVA	25
Steuerung / Sterowanie		
Standard		iTNC 530
Option		Fanuc Oi MD
Gewicht / Platzbedarf / Wymiary i ciężar maszyny		
Länge (A) - ohne Späneförderer / Długość - bez transportera wiórów	mm	2.454
Breite (B) / Szerokość	mm	2.688
Höhe (C) / Wysokość	mm	2.864
Gewicht / Ciężar maszyny	kg	8.500

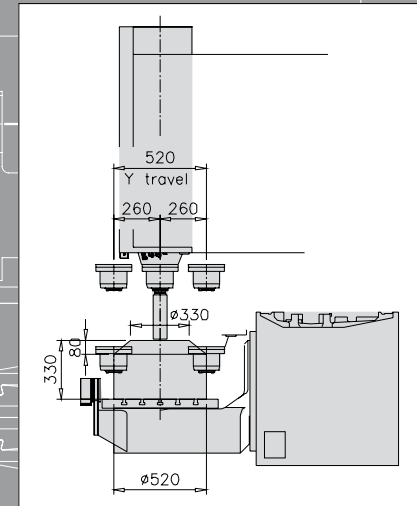

Tischgegenlager

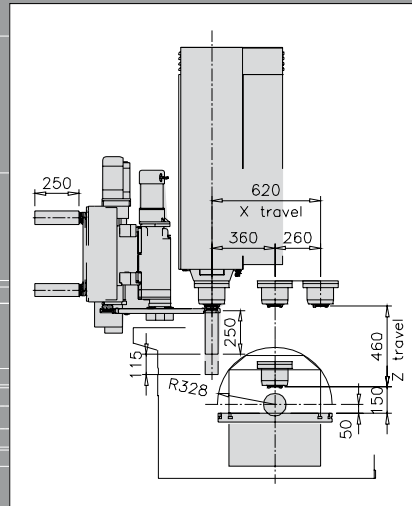
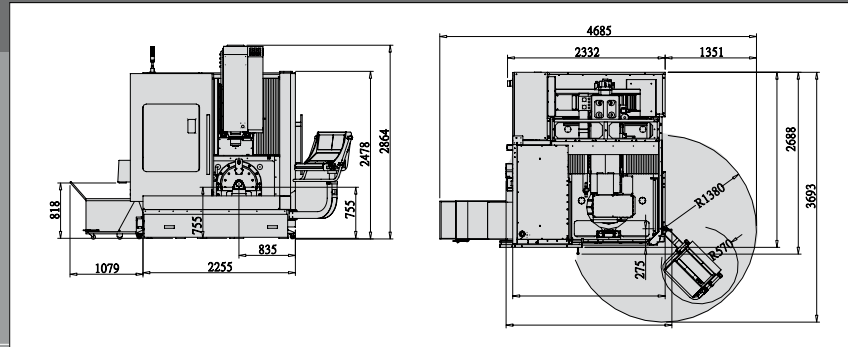

Ergonomisches Bedienpult



Hydraulische Bremsen



Werkzeugwechsler

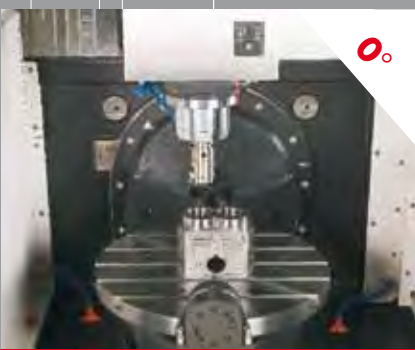

Tisch + 50°



Tisch 0°



Tisch -110°

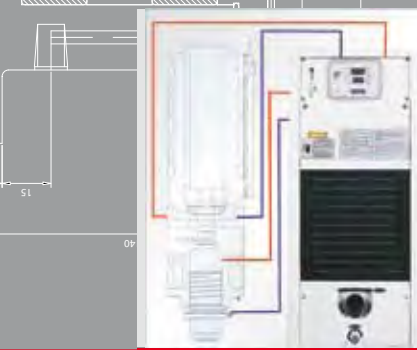

Kühlsystem Spindel / Motor

